

# RE-max 13 Ø13 mm, Edelmetallbürsten CLL, 1.2 Watt

Kabel AWG 28/7  
cable UL Style 1061

⊕ Kabel rot  
cable red

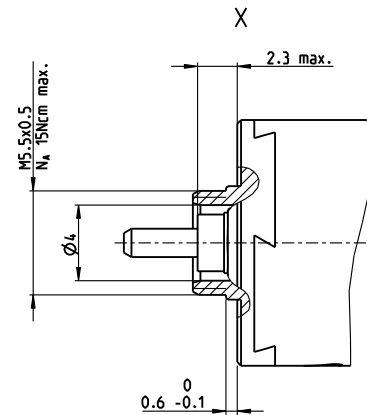
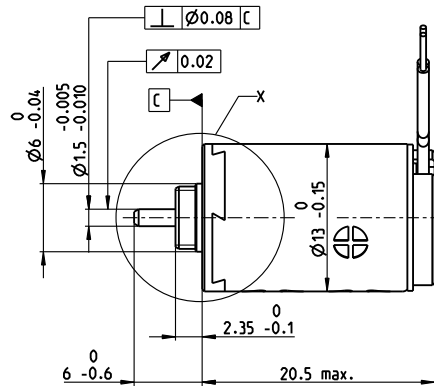
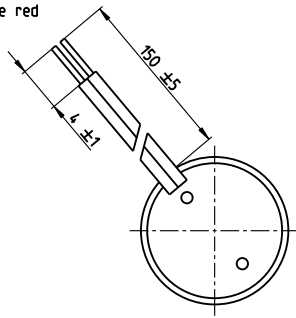

M 1.5:1

- Lagerprogramm
- Standardprogramm
- Sonderprogramm (auf Anfrage)

## Artikelnummern

201352 203881 203882 203883 203884 203885 203886 203887 203888 203889 203890 203891 203892 203893 203894

Motordaten		201352	203881	203882	203883	203884	203885	203886	203887	203888	203889	203890	203891	203892	203893	203894
<b>Werte bei Nennspannung</b>																
1 Nennspannung	V	1	1.2	1.5	1.8	2.4	3	3.6	4.2	5	6	8	9	10	12	15
2 Leerlaufdrehzahl	min <sup>-1</sup>	11700	11400	11200	11100	11400	11700	12200	11600	11400	11100	11800	10700	11200	11300	10800
3 Leerlaufstrom	mA	68	55	42.8	35.1	27.5	22.7	20.3	16.1	13.2	10.4	8.69	6.65	6.36	5.43	4.02
4 Nenndrehzahl	min <sup>-1</sup>	10200	9350	8720	7950	7350	6920	7070	6300	6020	5670	6440	5250	5630	5860	5240
5 Nennmoment (max. Dauerdrehmoment)	mNm	0.334	0.422	0.552	0.682	0.898	1.11	1.28	1.31	1.29	1.3	1.28	1.27	1.26	1.27	1.26
6 Nennstrom (max. Dauerbelastungsstrom)	A	0.48	0.48	0.48	0.48	0.48	0.48	0.48	0.4	0.325	0.263	0.209	0.167	0.155	0.132	0.0997
7 Anhaltmoment	mNm	2.36	2.14	2.33	2.32	2.47	2.7	3.02	2.87	2.74	2.68	2.83	2.51	2.56	2.64	2.47
8 Anlaufstrom	A	2.94	2.18	1.87	1.53	1.26	1.12	1.09	0.846	0.668	0.527	0.447	0.321	0.306	0.267	0.19
9 Max. Wirkungsgrad	%	73	72	73	73	73	74	75	75	75	75	75	74	74	74	74
<b>Kenndaten</b>																
10 Anschlusswiderstand	Ω	0.34	0.55	0.802	1.17	1.91	2.67	3.29	4.96	7.48	11.4	17.9	28.1	32.7	44.9	78.9
11 Anschlussinduktivität	mH	0.0056	0.0083	0.0135	0.0199	0.0333	0.0501	0.0661	0.0993	0.145	0.223	0.346	0.532	0.607	0.847	1.47
12 Drehmomentkonstante	mNm/A	0.802	0.98	1.25	1.51	1.96	2.41	2.76	3.39	4.1	5.08	6.33	7.84	8.38	9.89	13
13 Drehzahlkonstante	min <sup>-1</sup> /V	11900	9740	7650	6300	4870	3970	3460	2820	2330	1880	1510	1220	1140	965	734
14 Kennliniensteigung	min <sup>-1</sup> /mNm	5050	5470	4920	4880	4740	4400	4110	4130	4250	4210	4270	4360	4450	4380	4450
15 Mechanische Anlaufzeitkonstante	ms	19	16.7	15.4	14.8	14.3	14	13.7	13.6	13.6	13.6	13.6	13.7	13.7	13.6	13.7
16 Rotorträgheitsmoment	gcm <sup>2</sup>	0.358	0.291	0.299	0.29	0.288	0.303	0.318	0.315	0.306	0.308	0.304	0.3	0.293	0.297	0.294

## Spezifikationen

Thermische Daten	
17 Therm. Widerstand Gehäuse-Luft	47.5 K/W
18 Therm. Widerstand Wicklung-Gehäuse	14 K/W
19 Therm. Zeitkonstante der Wicklung	5.11 s
20 Therm. Zeitkonstante des Motors	186 s
21 Umgebungstemperatur	-20...+65°C
22 Max. Wicklungstemperatur	+85°C

Mechanische Daten (Sinterlager)	
23 Grenzdrehzahl	19000 min <sup>-1</sup>
24 Axialspiel	0.05 - 0.15 mm
25 Radialspiel	0.014 mm
26 Max. axiale Belastung (dynamisch)	0.8 N
27 Max. axiale Aufpresskraft (statisch)	35 N
28 Max. radiale Belastung, 5 mm ab Flansch	1.4 N

Weitere Spezifikationen	
29 Polpaarzahl	1
30 Anzahl Kollektorsegmente	7
31 Motorgewicht	15 g
CLL = Capacitor Long Life	
Lage der elektrischen Anschlüsse unbestimmt	

Motordaten gemäss Tabelle sind Nenndaten.  
Erläuterungen zu den Ziffern Seite 79.

## Betriebsbereiche

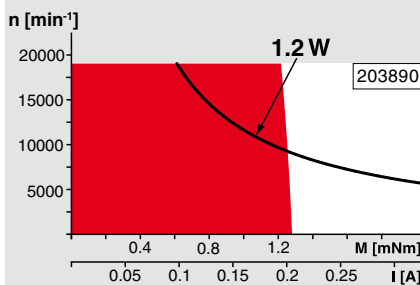

## Legende

- Dauerbetriebsbereich**  
Unter Berücksichtigung der angegebenen thermischen Widerstände (Ziffer 17 und 18) und einer Umgebungstemperatur von 25°C wird bei dauernder Belastung die maximal zulässige Rotortemperatur erreicht = thermische Grenze.
- Kurzzeitbetrieb**  
Der Motor darf kurzzeitig und wiederkehrend überlastet werden.
- Typenleistung**

## maxon Baukastensystem

- Planetengetriebe**  
Ø13 mm  
0.05 - 0.15 Nm  
Seite 247
- Planetengetriebe**  
Ø13 mm  
0.2 - 0.35 Nm  
Seite 248

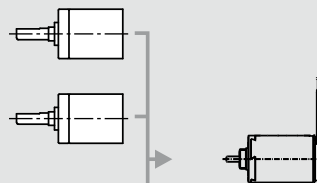

- Empfohlene Elektronik:**  
 ESCON 36/2 DC Seite 342  
 ESCON Module 50/5 343  
 ESCON 50/5 344  
**Hinweise** 22

Übersicht Seite 20-25